

yuwell

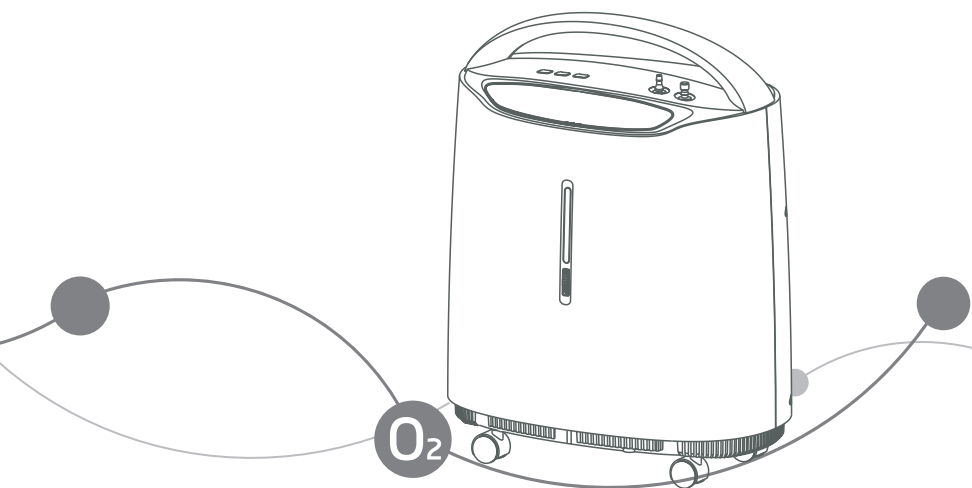

8F-3A/8F-3AW/8F-5A/8F-5AW

Concentratore di ossigeno

Manuale utente

Non utilizzare il presente dispositivo senza aver prima letto e compreso il manuale

INDICE

SICUREZZA -----	1-4
CARATTERISTICHE -----	5-7
MANIPOLAZIONE -----	8-8
FUNZIONAMENTO E INSTALLAZIONE -----	9-16
MANUTENZIONE -----	17-18
ELIMINAZIONE DEI GUASTI -----	19-22
ALTRE COMPONENTI -----	23-24



SICUREZZA

AVVERTENZA: INDICAZIONI PER L'USO

Per evitare discontinuità di corrente o avarie nel funzionamento del concentratore di ossigeno, per gli utenti con necessità di ossigeno impellente e per i pazienti gravi è necessario prevedere una scorta di ossigeno di riserva (ad esempio: bombola di ossigeno, sacca di ossigeno). Il presente dispositivo deve essere usato come un supplemento all'ossigeno. Non è previsto l'uso come supporto alla vita o per il sostegno alla vita; non fornisce alcuna possibilità di monitorare il paziente.

AVVERTENZA: CONTROINDICAZIONI

Il concentratore di ossigeno non deve essere utilizzato come supporto alla vita o per il sostegno alla vita; non fornisce alcuna possibilità di monitorare il paziente.

Simbolo	Descrizione:
 AVVERTENZA	Descrive un pericolo o una manovra non sicura che se messi in pratica potrebbero risultare in lesione fisica, morte o danni materiali.
 ATTENZIONE	Descrive un pericolo o una manovra non sicura che se messi in pratica potrebbero risultare in lesione fisica o danni materiali.

MESSAGGIO IMPORTANTE

- › Per ridurre il rischio di shock elettrico, NON rimuovere l'involucro. Delegare la manutenzione a personale qualificato.
- › Prima di mettere in funzione il dispositivo, leggere e comprendere il presente manuale.

PRIMA DELL'INSTALLAZIONE

- › Il concentratore deve essere sempre tenuto in posizione verticale per evitare che l'involucro si danneggi durante il trasporto.
- › Se il voltaggio della fonte di energia elettrica è instabile oltre la normale portata di energia, aggiungere uno stabilizzatore di corrente.
- › Utilizzare unità di alimentazione e cassette di derivazione di sicurezza idonee.
- › Operatori non professionisti NON devono aprire l'involucro del concentratore.

SICUREZZA

POSIZIONAMENTO

- › Scegliere la stanza più idonea nella propria abitazione per l'uso del concentratore di ossigeno. Il concentratore può essere spostato da una camera all'altra con l'ausilio delle ruote.
- › Assicurarsi di aver posizionato il dispositivo in modo che ogni lato sia distante da pareti, tendaggi, mobili o altre ostruzioni almeno 10 cm (4 pollici).
NON posizionare l'unità in uno spazio ristretto.
- › Il concentratore di ossigeno deve rimanere lontano da fonti di calore, fiamme, umidità, condizioni di temperatura estreme.
- › Non posizionare oggetti di varia natura o contenitori sul concentratore.

SICUREZZA

Non bloccare MAI la presa d'aria dell'unità o posizionarla su una superficie morbida, come letti o divani, dove la presa d'aria potrebbe essere ostruita. Tenere le aperture libere da garze, capelli e simili.

UTILIZZO

- › L'uso di terapie, che prevedono l'impiego di ossigeno, richiede una particolare attenzione al fine di ridurre il rischio d'incendio. Gli operatori **NON DEVONO FUMARE** durante l'uso del dispositivo. Tenere fiammiferi, sigarette accese o altre fonti incendiarie lontane dalla stanza in cui si trova questo prodotto. I cartelli "**VIETATO FUMARE**" devono essere bene in vista. I tessuti e altri materiali che normalmente non bruciano sono facilmente infiammabili e bruciano molto velocemente in ambienti ricchi di ossigeno. La mancata osservanza di questi avvertimenti potrebbe risultare in incendi gravi, danni a proprietà e causare lesioni o morte.
- › Per una prestazione ottimale, non aprire o spegnere il concentratore con frequenza, resettare dopo 305 minuti. Brevi utilizzi possono ridurre la durata massima del prodotto.

SICUREZZA

- › Se olio, grasso o sostanze grasse entrano in contatto con l'ossigeno sotto pressione, potrebbe generarsi un incendio spontaneo e violento. Tali sostanze DEVONO essere tenute lontane dal concentratore di ossigeno, da tubature e collegamenti e da tutti gli strumenti del dispositivo.

NON usare lubrificanti tranne se consigliati dal produttore.

MANUTENZIONE

- › Il concentratore di ossigeno è stato creato specificatamente per ridurre la manutenzione preventiva ordinaria con cadenza annuale. La manutenzione preventiva o le modifiche al concentratore di ossigeno possono essere effettuate solo da operatori sanitari o personale esperto di questi processi come personale addestrato o autorizzato dal produttore.

INTERFERENZE DI FREQUENZE RADIO

Il presente dispositivo genera, utilizza e può irradiare energia a radiofrequenze e, se installato e utilizzato in modo non conforme alle presenti istruzioni, può provocare interferenze nocive per le comunicazioni radio. Tuttavia, non vi è garanzia che non si verifichino interferenze in una particolare installazione. Qualora il presente dispositivo provochi un'interferenza nociva per la ricezione radiofonica o televisiva, che può essere determinata dall'accensione e dallo spegnimento del dispositivo stesso, s'incoraggia l'utente a tentare di correggere l'interferenza attuando una o più delle seguenti misure:

- Riorientare o riposizionare l'antenna di ricezione.
- Aumentare la distanza che separa i dispositivi.
- Collegare il dispositivo a una presa che abbia un circuito diverso da quello al quale sono collegati gli altri dispositivi.
- Consultare il produttore o il tecnico per assistenza.

SICUREZZA

RIDUZIONE DI RISCHI DI USTIONI, ELETTROCUZIONE, INCENDIO O LESIONI A PERSONE

- › Evitare l'uso mentre immersi in acqua. Se il medico prescrive un uso continuo: Il concentratore deve essere posizionato in un'altra stanza, almeno a 2,5 metri dal bagno.
- › **NON** entrare in contatto con il concentratore se si è bagnati.
- › **NON** posizionare o conservare il prodotto in luoghi in cui potrebbe gocciolare acqua o altri liquidi.
- › **NON** toccare il prodotto se è caduto in acqua. **SCOLLEGARLO IMMEDIATAMENTE**
- › Non lasciare **MAI** il prodotto incustodito se collegato.
- › Questo dispositivo deve essere usato solo in conformità con le indicazioni di un dottore e del presente manuale. Se, in qualsiasi momento il paziente o l'operatore dovessero ritenere che il paziente stia ricevendo una quantità di ossigeno insufficiente, contattare immediatamente il medico e/o il fornitore. Non operare alcuna modifica alla portata indicata dal medico.
- › Quando il prodotto è in uso vicino a un bambino o a un individuo con disabilità, è necessaria un'attenta supervisione.
- › L'uso di questo prodotto deve essere quello previsto dal presente manuale.
- › **NON** utilizzare parti, accessori o adattatori diversi da quelli autorizzati dal produttore.
- › **NON** collegare il concentratore, in parallelo o in serie, con altri concentratori di ossigeno o strumenti di terapia con ossigeno.
- › L'uso di alcuni accessori di somministrazione o determinati umidificatori non specificati per l'uso con il concentratore di ossigeno potrebbe comprometterne le prestazioni.
- › In alcune circostanze, le terapie con ossigeno possono essere pericolose. Il produttore consiglia di richiedere un parere medico prima dell'utilizzo del prodotto.
- › Evitare la formazione di scintille vicino al dispositivo per ossigeno terapeutico, ivi comprese le scintille statiche prodotte da qualsivoglia attrito.
- › La durata di scaffale del dispositivo è di 5 anni dopo l'inizio dell'utilizzo.

CARATTERISTICHE

SINTESI

- › L'uso previsto del concentratore di ossigeno è quello domestico. Si tratta di un dispositivo elettronico che separa l'ossigeno dall'aria della stanza. Fornisce un'alta concentrazione di ossigeno direttamente nella cannula nasale. Gli studi clinici hanno documentato che i concentratori di ossigeno sono equivalenti terapeutici di altri tipi di sistemi di somministrazione di ossigeno.
- › Questo manuale utente illustrerà il concentratore e servirà come riferimento per il suo uso.

CARATTERISTICHE

- › Involucro esterno completamente in plastica, sicuro e affidabile.
La funzione di calcolo del tempo mostra le ore totali di funzionamento attraverso lo schermo del display.
- › Il calcolo del tempo è disattivabile a piacere.
- › La valvola di sfogo del compressore aiuta a rendere il dispositivo sicuro.
- › Funzione di allarme per interruzione di alimentazione.
- › Allarme per avaria del dispositivo (inclusi avaria pressione/ciclo, avaria del compressore, bassa concentrazione di ossigeno).
- › Il compressore con funzione di protezione contro il surriscaldamento, per aumentare la sicurezza del compressore e del concentratore.
- › *Funzione di nebulizzazione (8F-3AW, 8F-5AW).
- › Funzione di controllo remoto.

SPECIFICHE

1. Flusso massimo raccomandato: 3L/min. (8F-3A, 8F-3AW);
5L/min. (8F-5A, 8F-5AW)
2. Range di flusso: 0~3 L/min. (8F-3A, 8F-3AW); 0~5 L/min. (8F-5A, 8F-5AW)
3. Cambio del flusso massimo raccomandato se si applica la pressione di ritorno di 7KPa: 0,5 L/min.

CARATTERISTICHE

4. Concentrazione di ossigeno:

93% \pm 3% (8F-3A, 8F-3AW); 95,5% \square 87% (8F-5A, 8F-5AW)

5. Pressione di uscita: 20 \square 50 kPa (8F-3A, 8F-3AW); 40

\square 70 kPa (8F-5A, 8F-5AW)

Concentrazione di ossigeno: % 100



Figura 1

7. Meccanismo di scarico della pressione funzionante a:

250 kPa \pm 25 kPa (36,25 psi \pm 3,63 psi)

8. Intensità rumore:

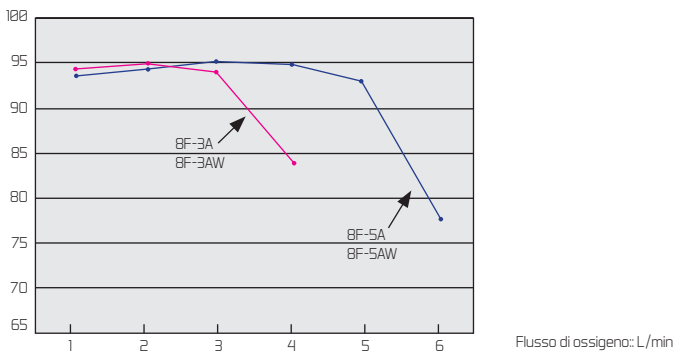
(8F-3A, 8F-3AW) Media (lato frontale): 42 dB(A), intera unità: 46 dB(A);

(8F-5A, 8F-5AW) Media (lato frontale): 48 dB(A), intera unità: 52 dB(A).

9. *Tasso massimo di nebulizzazione: \geq 0,15 mL/min. (8F-3AW, 8F-5AW)

10. Alimentazione:

\square AC 120 V \pm 10% \square AC 220 V \pm 10% \square AC 230 V \pm 10%

\square 50 Hz \pm 2% \square 60 Hz \pm 2%

11. Potenza in entrata: 230 VA (8F-3A, 8F-3AW); 400 VA (8F-5A, 8F-5AW)

12. Peso Netto: 11,8 kg (8F-3A, 8F-3AW); 15,5 kg (8F-5A, 8F-5AW)

13. Dimensioni: L 39 cm x D 24,5 cm x H 50 cm

CARATTERISTICHE

14. Altitudine: fino a 1898 metri (6000 piedi) sul livello del mare senza degradazione dei livelli di concentrazione. Da 1828 metri (6000 piedi) fino a 4000 metri (13129 piedi) sotto il 90% di efficienza.

15. Sistema di sicurezza:

- Sovraccarico di tensione o perdita di connessione: l'unità si spegne
- Surriscaldamento del compressore: l'unità si spegne
- Avaria di ciclo, pressione: allarme e spegnimento
- Avaria compressore: allarme e spegnimento
- Bassa concentrazione di ossigeno

16. Tempo minimo di funzionamento: 30 minuti

17. Classificazione elettrica: dispositivo di classe II, parte applicata di tipo BF

18. Sistema di lavoro: continuo

19. Condizioni normali di funzionamento:

- Intervallo di temperatura: 10°C ~ 40°C (50°F ~ 104°F)
- Umidità relativa: 30% ~ 75%
- Pressione atmosferica: 860 hPa ~ 1060 hPa (12,47 psi ~ 15,37 psi)



ATTENZIONE: Se conservato/trasportato in condizioni ambientali con meno di 5 °C, si prega di mettere l'unità in condizioni di funzionamento normale 4 ore prima dell'uso.

20. Temperatura d'uscita ossigeno: ≤ 46°C

21. La cannula NON deve avere una lunghezza superiore a 15,2 m e non deve attorcigliarsi.

22. Condizioni di stoccaggio e trasporto:

- Temperatura: -20°C ~ 60°C (-4 °F ~ 140°F)
- Umidità relativa: 10% ~ 93% in assenza di condensazione.
- Pressione atmosferica: 700 hPa ~ 1060 hPa (10,15 psi ~ 15,37 psi)



ATTENZIONE: Il dispositivo deve essere conservato lontano dalla luce diretta del sole, da gas corrosivi e in un luogo al chiuso ben ventilato. Il dispositivo deve essere trasportato e usato solo in posizione verticale.

MANIPOLAZIONE

I. DISIMBALLO

ATTENZIONE:

A meno che il concentratore di ossigeno non debba essere usato immediatamente, deve essere conservato nella sua confezione fino al momento dell'uso.

1. Controllare la presenza di danni visibili alla confezione o al suo contenuto. Se vi è danno evidente, notificarlo al corriere o al rivenditore locale.
2. Rimuovere tutto l'imballo dalla confezione.
3. Estrarre attentamente tutti i componenti dalla confezione.

II. CONTROLLO

1. Esaminare l'esterno del concentratore d'ossigeno per individuare ammaccature, graffi, raschi o altri danni.
2. Controllare tutti i componenti.

III. CONSERVAZIONE

1. Conservare il concentratore riconfezionato in un luogo asciutto.
2. **NON** posizionare altri oggetti in cima al concentratore riconfezionato.

FUNZIONAMENTO E INSTALLAZIONE

I. VISTA DEI COMPONENTI



Figura 2 - Vista completa (frontale)



Figura 3 - Vista completa (Retro)

FUNZIONAMENTO E INSTALLAZIONE

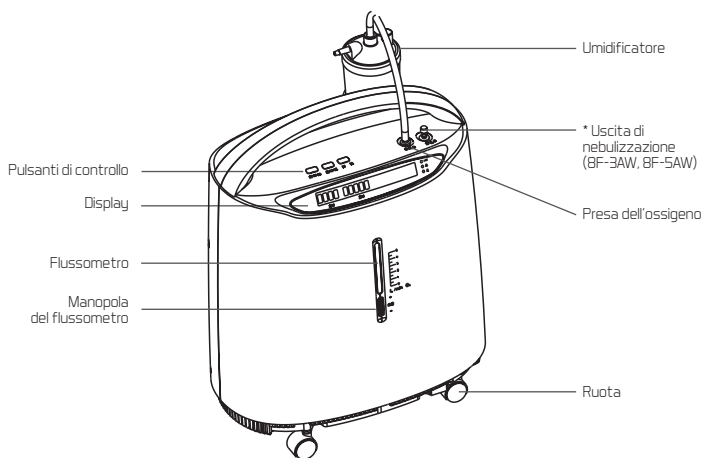

Figura 4 - Pannello di controllo

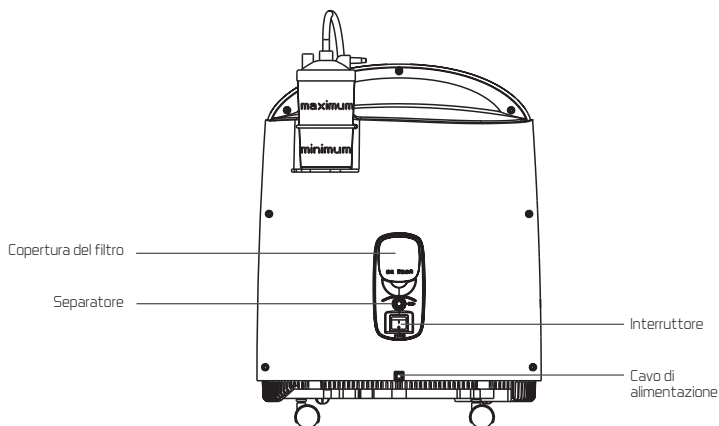

Figura 5: Componenti dell'umidificatore

II. PREPARAZIONE

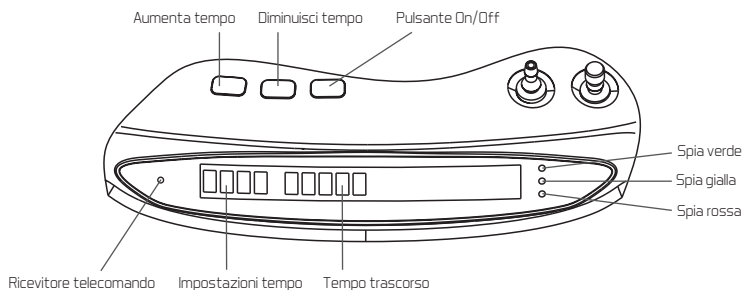
1. Svitare il contenitore dall'umidificatore in senso orario. Riempire in contenitore con acqua pulita (o acqua distillata) tra il livello MASSIMO o MINIMO. **NON** riempire il contenitore dell'umidificatore oltre il livello MASSIMO (Figura 5).
2. Avvitare il contenitore per bene in senso antiorario (si raccomanda l'uso di umidificatore Yuwell n.: 2.05.014.114)
3. Collegare l'alimentazione di corrente.

FUNZIONAMENTO E INSTALLAZIONE

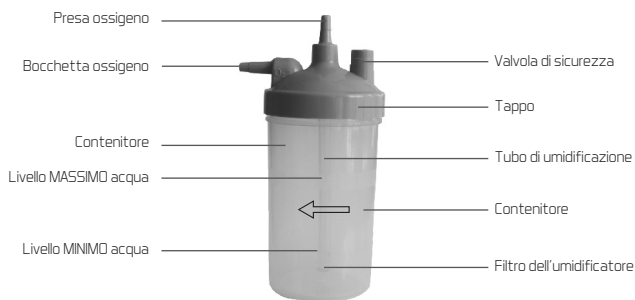
⚠ ATTENZIONE:

- 1) Se il concentratore ha il cavo di alimentazione o la presa danneggiati, o non funziona in modo appropriato, se è caduto o si è danneggiato, o caduto in un liquido, contattare personale qualificato addetto all'assistenza per esaminarlo e ripararlo.
- 2) Tenere il cavo lontano da FONTI DI CALORE o RISCALDATE.
- 3) Non rimuovere o riposizionare il concentratore tirando il cavo.
- 4) Non utilizzare prolunghe di corrente per quest'unità.

NOTA: Il concentratore può essere usato durante un periodo di avviamento iniziale (approssimativamente di 30 min.) in attesa che la purezza del O₂ raggiunga il massimo.

III. OPERAZIONE DI ASSORBIMENTO DELL'OSSIGENO

1. PORTATA (Figura 6)

- › Girare la manopola della portata per regolare il parametro prescritto dal medico o dal terapeuta.

NOTA: Per leggere la portata in modo appropriato, trovare la linea di portata indicata sul flussometro.

Dopo, girare la manopola della portata fino a che la pallina raggiunge la linea. Ora, centrare la pallina sulla linea L/min. prescritta.



Figura 6: Impostare la portata

FUNZIONAMENTO E INSTALLAZIONE

ATTENZIONE:

Se la portata mostrata dal flussometro dovesse diminuire al di sotto di 0,5 L/min., controllare se le tubature o gli accessori presentano ostruzioni o se il contenitore dell'umidificatore è danneggiato.

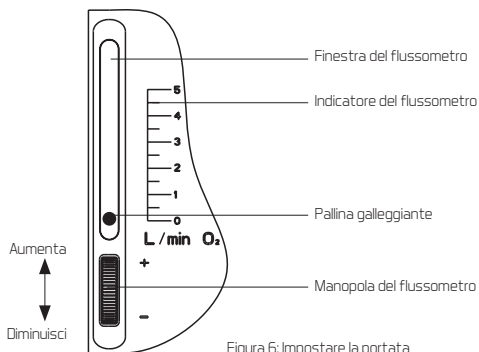
› Frattanto, il contenitore dell'umidificatore presenterà delle bolle intorno al centro del filtro. Quindi, l'ossigeno arriva dalla relativa bocchetta.

2. Collegare la cannula dell'ossigeno nasale alla bocchetta dell'ossigeno, e l'altra estremità va collegata al paziente.

Nota: Il tempo di assorbimento dell'ossigeno e il campo della portata devono essere regolati secondo i consigli del medico.

*IV. NEBULIZZAZIONE (8F-3AW, 8F-5AW)

› Riempire il contenitore di nebulizzazione con fluido medico appropriato (si prega di seguire i consigli del medico e di non superare il reticolo di limitazione del contenitore).

› Tirare verso l'alto la copertura dell'interfaccia di nebulizzazione (Figura 7).



Figura 7: Nebulizzazione

› Collegare il tubo dell'aria al tappo e all'interfaccia di nebulizzazione, quindi attivare l'alimentazione del concentratore d'ossigeno, la terapia può cominciare.

› Una volta terminata la nebulizzazione del medicinale, ruotare a destra il tappo per chiudere l'interfaccia di nebulizzazione. Se non si desidera respirare l'ossigeno, si prega di spegnere il concentratore.

FUNZIONAMENTO E INSTALLAZIONE

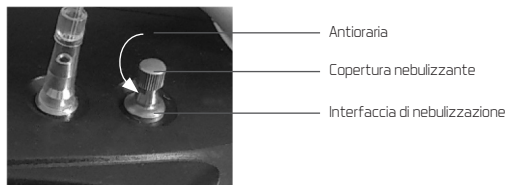
› Togliere il tubo dell'aria, togliere il bocchino, tirare verso il basso il contenitore del nebulizzatore, eliminare il medicinale restante nel contenitore e quindi lavare il tubo dell'aria, il bocchino, il tappo del nebulizzatore, il diaframma del nebulizzatore, il nebulizzatore, il tubo ondulado, il raccordo a T, ecc. con acqua pulita o immergerli in acqua calda per 15 minuti. Per pulirli per bene, è possibile aggiungere un po' di aceto nell'acqua (NOTA: **NON** bollire gli accessori di cui sopra né lavarli in acqua bollente, potrebbero deformarsi per il calore). Dopo aver completato la pulizia, asciugare i componenti prima della conservazione (il montaggio del nebulizzatore è illustrato nella figura 8).

NOTA: Le tempistiche di utilizzo del nebulizzatore devono essere quelle consigliate dal medico.



Figura 8: Componenti del nebulizzatore

V. SEGNALI DI ALLARME

Il concentratore ha le seguenti funzioni di segnalazione di avaria:

- 1) avaria di ciclo, pressione
- 2) avaria compressore
- 3) bassa concentrazione di ossigeno

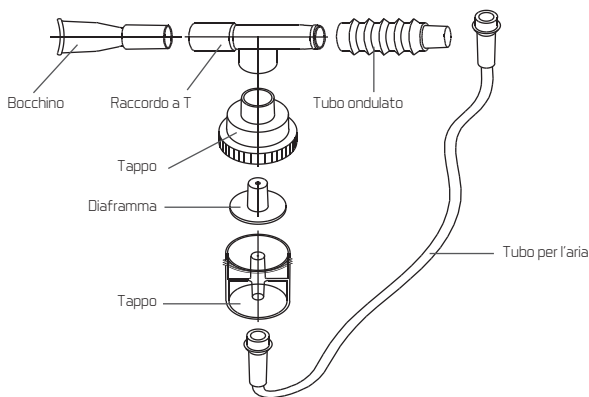
Nota: tutti gli allarmi del dispositivo hanno bassa priorità.



FUNZIONAMENTO E INSTALLAZIONE

V. MANUTENZIONE

› Avvio iniziale del concentratore

Quando l'unità è accesa, la spia verde si accenderà (la concentrazione di O₂ è superiore a 82%). Dopo 5 minuti, il sensore dell'ossigeno funzionerà normalmente e controllerà le spie luminose in base ai valori di concentrazione dell'ossigeno. Le spiegazioni delle funzioni delle spie luminose sono le seguenti:

› Spiegazione delle spie luminose

Simbolo	Messaggio	Spia
I/O	SISTEMA OK (La concentrazione di O ₂ è superiore a 82%)	Verde
	La concentrazione di O ₂ è superiore al 50% e inferiore all'82%.	Verde, Giallo
	Avaria di sistema (La concentrazione di O ₂ è inferiore al 50% o Allarme di pressione ciclo alta/bassa, o Allarme di avaria del circuito del compressore)	Rosso

› Registro dei segnali di allarme

1. La concentrazione di O₂ è superiore a 82% - Spia verde accesa e il display mostra "---- H elapsed time H". Funzionamento normale
2. La concentrazione di O₂ è superiore al 50% e inferiore all'82% - - spie verde e gialla accese e il display mostra "---- H elapsed time H". Chiamare immediatamente il fornitore. È possibile continuare a utilizzare il concentratore, salvo se sconsigliato dal fornitore. Assicurarsi di avere una SCORTA DI OSSIGENO nelle vicinanze.

NOTA: Il concentratore raggiungerà lo stato più stabile dopo l'avviamento (circa 30 minuti).

FUNZIONAMENTO E INSTALLAZIONE

3. La concentrazione di O₂ è inferiore al 50% - - spia rossa accesa, allarme sonoro continuo, il display mostra "LO" e l'unità si spegne. Passare immediatamente a utilizzare l'ossigeno di riserva. Chiamare immediatamente il fornitore.
4. Allarme di pressione ciclo alta/bassa - - spia rossa accesa, allarme sonoro continuo, il display mostra "E1" o "E2". Spegnimento completo dell'unità. Passare immediatamente a utilizzare l'ossigeno di riserva. Chiamare immediatamente il fornitore.
5. Allarme avaria del compressore - - spia rossa accesa, allarme sonoro continuo, e il display mostra "E3" o "E4". Spegnimento completo dell'unità. Passare immediatamente a utilizzare l'ossigeno di riserva. Chiamare immediatamente il fornitore.

VI. IMPOSTAZIONE DEL TEMPO













- › L'utente può premere il pulsante del tempo per impostare il tempo di funzionamento tra 0 e 2 ore. Una volta in funzione, il display mostra "- - - H elapsed time H", indica che la funzione di impostazione del tempo è disattivata. Funzionerà in modo continuo fino a quando sarà scollegata l'alimentazione.
- › Premere il pulsante "+" una volta per aumentare il tempo di 1 minuto, tenerlo premuto per più di 1,5 secondi per l'aumento continuo.
- › Premere il pulsante "-" una volta per diminuire il tempo di 1 minuto, tenerlo premuto per più di 1,5 secondi per la diminuzione continua.
- › Il dispositivo si spegnerà automaticamente e il display mostrerà "00:00H" una volta scaduto il tempo. Reimpostare la funzione di impostazione del tempo.

VII. SPEGNIMENTO

- › Durante l'utilizzo del dispositivo, l'utente può premere il pulsante on/off sul pannello di controllo per arrestare/avviare l'erogazione di ossigeno.
- › Per prima cosa, togliere la cannula nasale per l'ossigeno dalla presa, spegnere l'interruttore e poi scollegare l'alimentazione.

FUNZIONAMENTO E INSTALLAZIONE

VIII. SIMBOLI

Simbolo	Descrizione	Simbolo	Descrizione
	Corrente alternata		Consultare il manuale
	Apparecchiatura classe II		Parte applicata del tipo BF
	OFF (scollegamento della corrente dalla presa)		ON (collegamento della corrente alla presa)
	Interruttore		Alto
	Non fumare		Fragile
	Mantenere asciutto		Limite di accatastamento

IX. TELECOMANDO

› Utilizzare il telecomando a infrarossi per far funzionare il dispositivo. (Figura 9)



Figura 9: Telecomando

Nota: Durante l'uso del telecomando, questo deve essere direzionato verso il ricevitore, che si trova sul pannello di controllo.

MANUTENZIONE

NOTA: L'alimentazione deve essere scollegata prima di cominciare la manutenzione ordinaria del concentratore. Il concentratore è stato progettato specificatamente per ridurre la manutenzione preventiva ordinaria con cadenza annuale. La manutenzione si effettua più spesso in luoghi polverosi o con presenza di fuliggine. Le operazioni seguenti devono essere effettuate almeno una volta all'anno per assicurare maggiore affidabilità.

I. PULIRE L'INVOLUCRO

⚠ AVVERTENZA: **SCOLLEGARE** l'alimentazione per evitare shock elettrici.
NON rimuovere il contenitore del dispositivo.

Pulire il contenitore almeno una volta al mese con un detergente domestico delicato e con un panno o una spugna non abrasivi. Non versare alcun liquido nelle giunture del dispositivo.

II. PULIZIA O SOSTITUZIONE DEL FILTRO

Si prega di pulire o sostituire il filtro per tempo: è molto importante proteggere il compressore per garantirne la durata.

› Smontaggio del filtro

Rimuovere la copertura del filtro ed estrarre il filtro.



Figura 10: Rimuovere il filtro

MANUTENZIONE

› Pulizia filtro

- 1) Pulire il filtro con un detergente delicato o lavarlo con acqua calda e sapone, risciacquare con cura.
- 2) **ASCIUGARE** accuratamente il filtro prima di reinserirlo.
- 3) Il filtro deve essere pulito o sostituito.

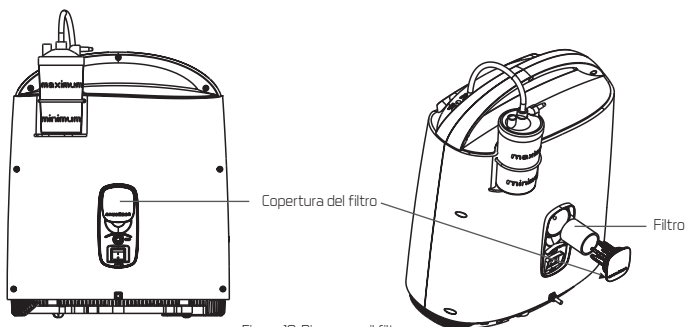
! ATTENZIONE: **NON** avviare il concentratore senza installare il filtro, o con il filtro bagnato. Ciò potrebbe danneggiare il dispositivo permanentemente.

› Pulire l'umidificatore

- 1) Rimuovere il contenitore dal tappo dell'umidificatore e pulirlo.
- 2) Rimuovere il tubo dell'umidificatore e il diffusore, quindi pulirli.



Figura 11



Figura 12

› *Pulire il nebulizzatore

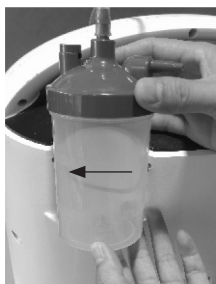
Nota: Dopo aver usato il nebulizzatore, bisogna pulirlo.

- 1) Dopo la nebulizzazione, rimuovere il nebulizzatore dal concentratore di ossigeno. Spegnerne il concentratore di ossigeno, scollegare il tubo, rimuovere il tappo, smontare il nebulizzatore come illustrato nella Figura 8.
- 2) Immergere i componenti del nebulizzatore in acqua calda per 15 minuti (aggiungere dell'aceto se necessario).

NON sterilizzare in acqua bollente o su fiamma i componenti.

- 3) **ASCIUGARE** accuratamente tutti i componenti prima della conservazione.

ELIMINAZIONE DEI GUASTI

GUIDA ALL'ELIMINAZIONE DEI GUASTI

Problematica	Probabili cause	Soluzione
Allarme per interruzione di alimentazione. Premere l'interruttore di accensione sul pannello di controllo, segnale sonoro, display non acceso, il dispositivo non funziona	1) Il cavo di alimentazione e la presa a muro sono collegati male.	1) Inserire di nuovo il cavo di alimentazione nella presa a muro in modo sicuro.
	2) La presa non rilascia corrente.	2) Utilizzare un'altra presa.
	3) Bassa corrente della presa a muro.	3) Utilizzare un'altra presa. Non utilizzare prolunghe di corrente.
	4) Interruttore di reset alzato	4) Abbassare l'interruttore.
	5) Se il dispositivo continua a non funzionare, contattare il fornitore.	
Il concentratore funziona, il funzionamento è normale, la manopola del flussometro si può regolare ma non c'è uscita di ossigeno o è debole.	1) Perdita tra il contenitore dell'umidificatore e il tappo.	1) Inserire di nuovo il cavo di alimentazione nella presa a muro in modo sicuro.
	2) La valvola di sicurezza dell'umidificatore è aperta.	2) Utilizzare un'altra presa.
	3) Il collegamento tra l'uscita dell'ossigeno e l'umidificatore perde.	3) Reinserrire i tubi dell'umidificatore.
	4) Gli accessori (cannula nasale, maschera, umidificatore, tubi, ecc.) perdono.	4) Sostituire gli accessori che perdono.
	5) Se il dispositivo continua a non funzionare, contattare il fornitore.	

ELIMINAZIONE DEI GUASTI

Problematica	Probabili cause	Soluzione
Il concentratore funziona, ma le spie verde e gialla sono accese contemporaneamente.	1) $50\% \leq$ Concentrazione di ossigeno $\leq 82\%$.	1) Pulire o sostituire il filtro.
	2) Il flusso di ossigeno è superiore al massimo flusso consigliato: 3 L./min. (8F-3A, 8F-3AW); 5 L./min. (8F-5A, 8F-5AW)	2) Regolare il flusso solo dopo aver consultato un medico.
	3) Se il fenomeno persiste, il dispositivo può essere usato, ma contattare il fornitore.	
Il concentratore non funziona, la spia rossa è accesa, allarme sonoro e il display mostra "LD".	1) Concentrazione di ossigeno $\leq 50\%$.	1) Pulire o sostituire il filtro.
	2) Il flusso di ossigeno è superiore al massimo flusso consigliato: 3 L./min. (8F-3A, 8F-3AW); 5 L./min. (8F-5A, 8F-5AW)	2) Spegnerne e riaccendere il dispositivo. Regolare il flusso solo dopo aver consultato un medico.
	3) Se il fenomeno persiste, smettere di usare il dispositivo e contattare immediatamente il fornitore.	
Il concentratore non funziona, la spia rossa è accesa, allarme sonoro e il display mostra "E1".	1) La pressione del ciclo è troppo bassa.	1) Pulire o sostituire il filtro
	Se il fenomeno persiste, smettere di usare il dispositivo e contattare immediatamente il fornitore.	
Il concentratore non funziona, la spia rossa è accesa, allarme sonoro e il display mostra "E2".	1) La pressione del ciclo è troppo alta.	1) Smettere di usare il dispositivo e contattare immediatamente il fornitore.
Il concentratore non funziona, la spia rossa è accesa, allarme sonoro e il display mostra "E3".	1) Il circuito del compressore è aperto.	1) Smettere di usare il dispositivo e contattare immediatamente il fornitore.

ELIMINAZIONE DEI GUASTI

Problematica	Probabili cause	Soluzione
Il concentratore non funziona, la spia rossa è accesa, allarme sonoro e il display mostra "E4".	1) Il circuito del compressore è chiuso.	1) Smettere di usare il dispositivo e contattare immediatamente il fornitore.
La cannula nasale presenta vapori o goccioline. (Metodo per la rimozione del vapore o del liquido: accendere il dispositivo e collegare il tubo alla presa d'ossigeno. Utilizzare le dita per bloccare e liberare l'estremità del tubo svariate volte per rimuovere l'umido e il liquido).	1) Scarsa ventilazione intorno al dispositivo, per cui la temperatura di funzionamento è troppo alta.	1) Assicurarsi che il dispositivo sia distante almeno 10 cm da pareti, altri ostacoli o fonti di calore.
	2) L'acqua aggiunta all'umidificatore è troppo calda.	2) Aggiungere acqua fredda.
	3) L'umidificatore contiene troppa acqua.	3) L'acqua aggiunta all'umidificatore deve essere compresa tra il livello massimo e quello minimo.
	4) Il dispositivo smette di funzionare all'improvviso.	4) Spegnerne immediatamente il dispositivo. Riavviare il dispositivo per eliminare umido e liquido.
	5) L'accessorio è collegato al dispositivo. I tubi sono piegati e il dispositivo si è fermato improvvisamente.	5) Distendere i tubi e la cannula nasale.
	6) La ventola di raffreddamento interna al dispositivo ha smesso di funzionare o ruota lentamente, fa salire la temperatura di funzionamento.	6) Sostituire la ventola. Nota: Prima scollegare l'alimentazione. E far controllare da personale qualificato.
	7) Se il fenomeno persiste, il dispositivo può essere usato, ma contattare il fornitore.	

ELIMINAZIONE DEI GUASTI

Problematica	Probabili cause	Soluzione
*Durante il funzionamento, il tasso di nebulizzazione è basso o non funziona. (8F-3AW, 8F-5AW)	1) I componenti del nebulizzatore non sono installati correttamente.	1) Montare il nebulizzatore correttamente (Figura 8).
	2) Il nebulizzatore si è deformato a causa del lavaggio o disinfezione.	2) Sostituire il nebulizzatore.
	3) L'uscita del nebulizzatore è bloccata.	3) Pulire o sostituire il nebulizzatore.
	4) Troppo liquido medicinale aggiunto nel nebulizzatore.	4) Aggiungere il liquido medicinale secondo la prescrizione del medico e non oltre il livello massimo.
	5) Se il fenomeno persiste, smettere di usare il nebulizzatore e contattare il fornitore.	
Malfunzionamento del telecomando	1) Non utilizzare il telecomando nell'area di ricezione.	1) Utilizzare il telecomando davanti al dispositivo.
	2) Batteria scarica.	2) Sostituire la batteria del telecomando.

⚠ ATTENZIONE: Se si riscontrano altri problemi, **SPEGNERE** il concentratore, utilizzare l'ossigeno di scorta e contattare immediatamente il fornitore

ALTRI COMPONENTI IMPORTANTI

I. SCHEMA DI FUNZIONAMENTO DI PASSAGGIO DEL GAS

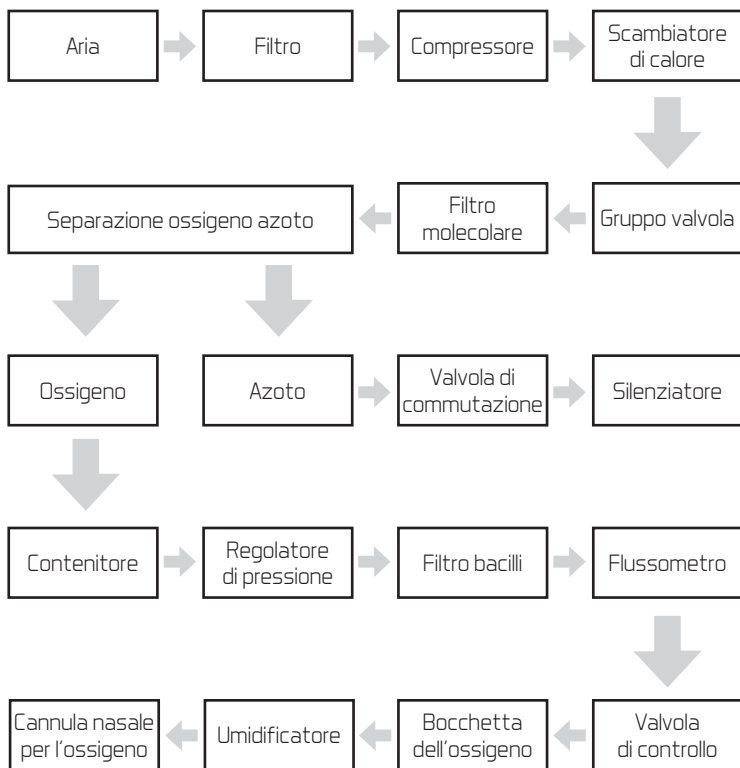

ALTRI COMPONENTI IMPORTANTI

II. SCHEMA ELETTRICO

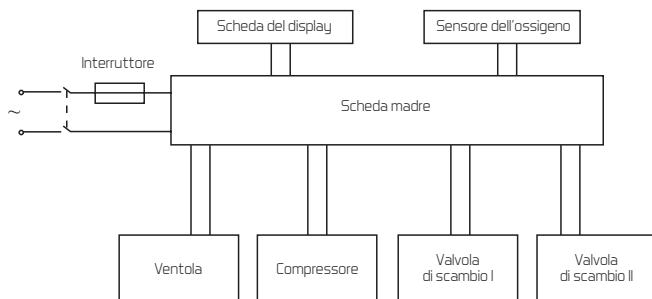

III. CONTENUTO DELLA CONFEZIONE

1. Concentratore di ossigeno: 1 unità
2. Manuale d'uso: 1 copia
3. Filtro: 1 pezzo
- *4. Nebulizzatore (8F-3AW, 8F-5AW): 1Set

IV. SMALTIMENTO DEL DISPOSITIVO

Contattare il centro di smaltimento locale per istruzioni adeguate sullo smaltimento del concentratore d'ossigeno.

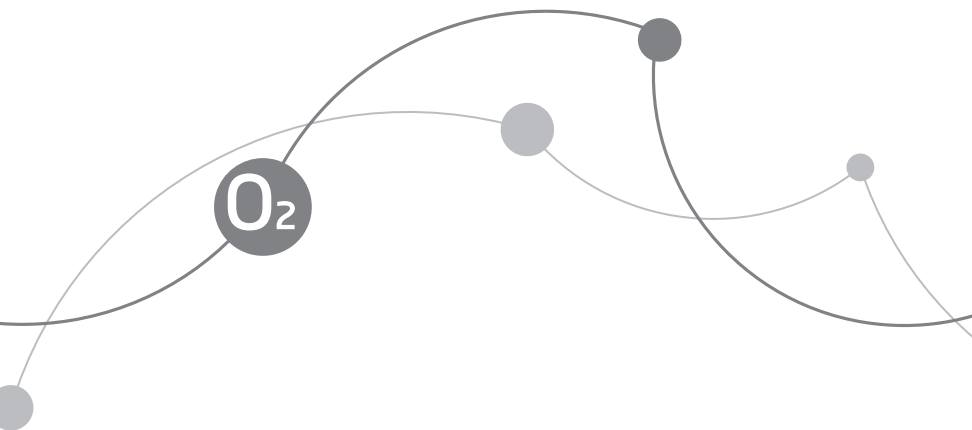

JIANGSU YUYUE MEDICAL EQUIPMENT & SUPPLY CO., LTD.
Indirizzo Centro Vendite: Huan Yuan East Road No.1, Xuzhuang Software Park,
Nanjing, Jiangsu Province, P.R. China, 210000
Indirizzo Produttore: YunYang Industrial Park, DanYang, Jiangsu Province,
P.R. China, 212300
<http://www.yuwell.com>

CE 0123

B1039-0A 